

Technické parametre

Typ	CBAC	SB
Napájacie napätie	230 V ac	
Elektromotor	24 V dc	
Príkion	60 W	
Olejová náplň	FAAC HP OIL	
Pracovná teplota	-40°C + 55°C	
Frekvencia použitia	nepretržite	
Hydraulický zámok	v oboch polohách	nemá
Prietok pumpou	0,36 l/mim	
Maximálny krútiaci moment	575 Nm	
Úhlová rýchlosť	4,5 °/s	
Maximálny uhol otvorenia	105°(**) / 180°(***)	
Stupeň krytia	IP 67	
Maximálna váha krídla	800kg	
Maximálna šírka krídla	2 m	4 m
Typ spomalenia	elektronické	
Hmotnosť	13,2 kg / 17 kg	

** S700H CBAC-SB / 100° , *** S700H CBAC-SB / 180°

Rozmery

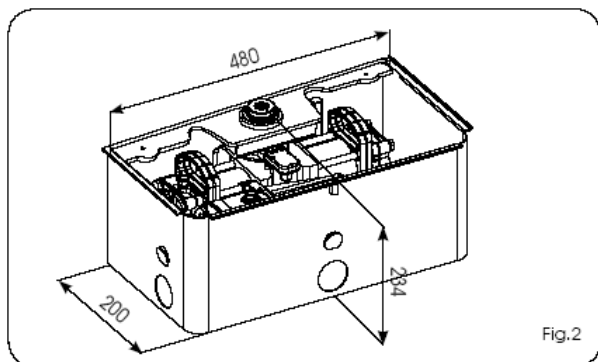

Fig.2

3.1. Standardná verzia obr.2

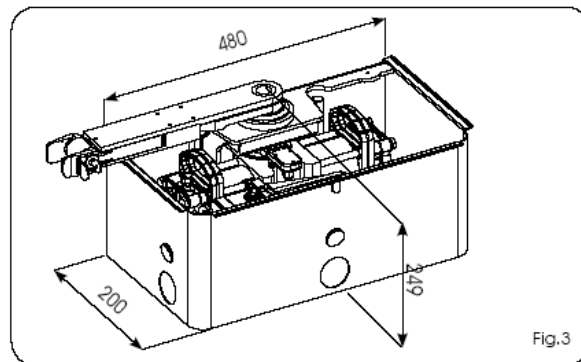

Fig.3

3.2. Verzia s unášecou pákou a mech.odblokovaním obr.3

4. Elektrická inštalácia

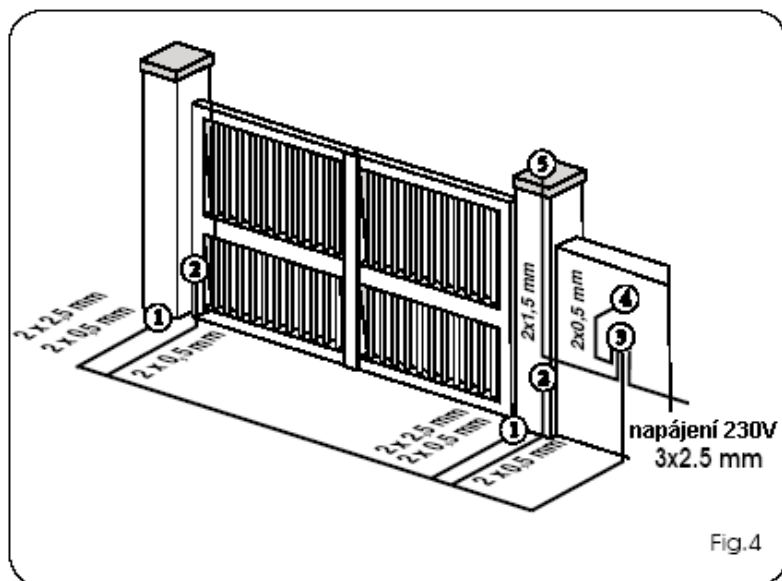

Fig.4

1. Pohon S 700H s encodérom
2. Fotobunky BUS 2 Easy
3. Riadiaca jednotka
4. Kľúčový ovládač
5. Maják 24V



**MAXIMÁLNI VZDÁLENOSŤ MEZI
MOTOREM S KODÉROM A ŘÍDÍCÍ
JEDNOTKOU JE 20 M**